

DENSO

www.denso-robotics.com

*50th Anniversary of
Robot Development*



VM系列

RC8A ▶P.50

RC8 ▶P.52

VM-6083 / 60B1

在DENSO机器人的所有垂直多关节机器人中，VM系列的臂工作范围最大，还拥有引以为傲的最大可搬运质量。



VM-60B1

最大工作范围	1,021 · 1,298mm
最大可搬运质量	13kg ^{*4}
标准循环时间	0.89 · 0.95秒
重复定位精度	±0.05 · 0.07mm



规格

项目		规格	
机器人名称		VM-6083	VM-60B1
轴数		6	
位置检测方式		绝对编码器	
驱动电机/制动器		全轴AC伺服电机/J2~J4带制动器	
臂全长（第1臂+第2臂）		830(385+445)mm	1,110(520+590)mm
臂偏置	J1（旋转）	180mm	
	J3（前腕）	100mm	
最大运行区域（P点）		1,021mm	1,298mm
运行角度	J1（第1轴）	±170°	
	J2（第2轴）	+135°,-90°	
	J3（第3轴）	+165°,-80°	+168°,-80°
	J4（第4轴）	±185°	
	J5（第5轴）	±120°	
	J6（第6轴）	±360°	
最大可搬运质量		13kg（*4）	
速度	J1	180deg/sec	150deg/sec
	J2	150deg/sec	112.5deg/sec
	J3	200deg/sec	150deg/sec
	J4	262.5deg/sec	
	J5	262.5deg/sec	
	J6	420deg/sec	
标准循环时间（*1）		0.89sec	0.95sec
重复定位精度（工具安装面中心）（*2）		±0.05mm	±0.07mm
最大容许惯性力矩（惯性）	J4,J5	0.36kgm ²	
	J6	0.064kgm ²	
用户空气配管（*3）		7系统（φ4×6,φ6×1）电磁阀（2位，双螺线管）×3	
用户信号线		10芯（接近传感器等的信号线）	
空气源	常用压力	0.10~0.39MPa	
	最大容许压力	0.49MPa	
空气传播噪音（A加权当量连续音压级）		80 dB以下	
保护等级		防尘防溅型：手腕部 IP65/主体部 IP54（选购件） 超净型：100级	
质量		约82kg	

*1：负载5kg时，用机器人将物体举起至25mm的高处，在相距300mm的两点间往返所需的时间。

*2：重复定位精度是周围环境温度恒定时的精度。 *3：只有φ4×6可用内置电磁阀控制。

*4：超过±11kg时，手腕部向下±10°以内。

VM-6083

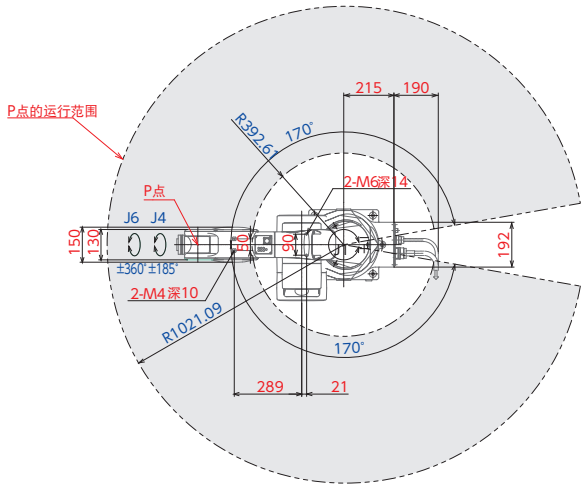
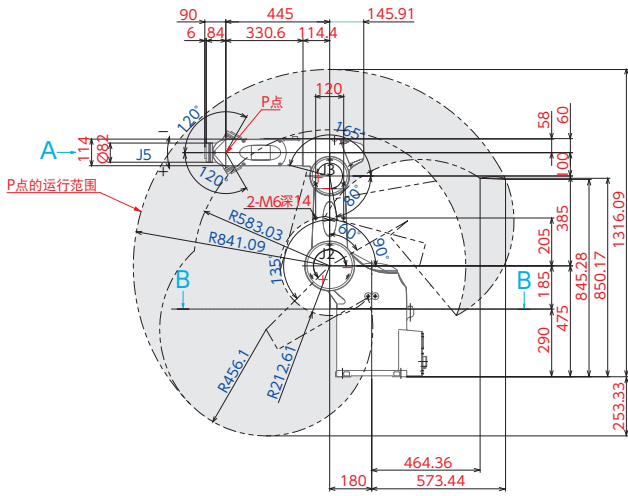

VM-60B1

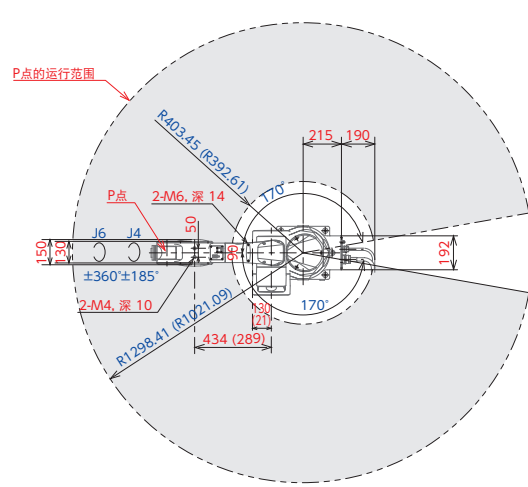
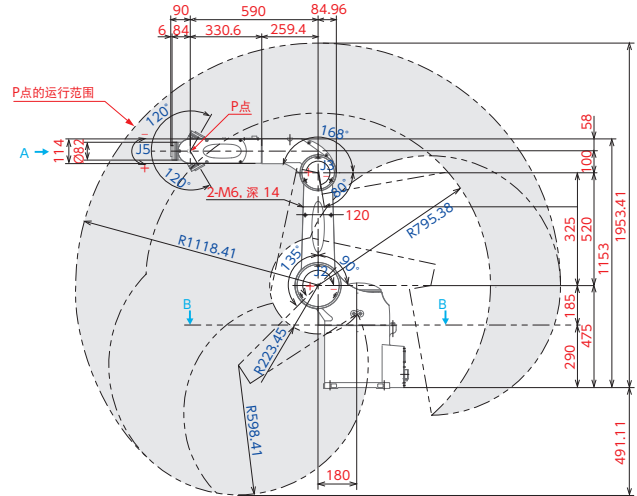

工具安装面详图 (箭头所示A)

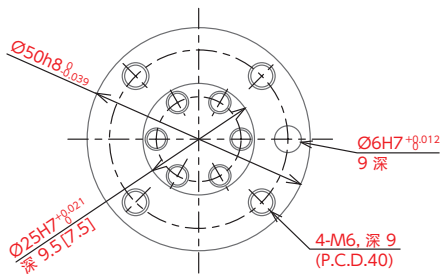

底座安装尺寸 (B-B视图)

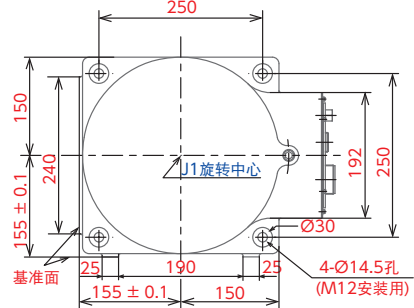

[]里的内容为超净型 (100级)

型号详解

VM - 60 -

机器人名称: VS: 中型垂直多关节机器人	轴数: V6: 6轴	最大可搬运质量: 0: 13kg	臂全长: 83: 830mm B1: 1110mm	品种规格: 无: 标准型 W: 防尘防溅型 (手腕部: IP65, 主体部: IP54) P: 超净型 (100级)
--------------------------	---------------	---------------------	---------------------------------	--

公司主页

■ DENSO 机器人 Grand Top

<http://www.densorobotics.com/>

机器人产品信息(优点、规格、外形尺寸)相关咨询, 敬请登录网站。

■ 会员网站

<https://www.denso-wave.com/en/robot/member/entry.php>

登录会员网站, 可享受下载服务(机器人CAD数据、软件、使用说明书、机器人程序等*), 和信息搜索服务(疑问, 解答集)。

※如果您尚未购买产品, 可下载“机器人CAD数据、软件(试用版)”。

FA培训



DENSO公司开设了从“DENSO机器人的基础操作”到各种机器人“高级使用方法”等各种培训课程。同时举办“保养培训”, 提供关于检查和修理技术方面的培训。

售后服务



DENSO公司提供各种服务项目, 使客户放心使用。

服务项目的详细内容请咨询本公司。【服务项目】

上门修理服务

送修服务

故障零件分析服务

放心检查服务

放心维护服务

代用机出借服务

全球联保(保修期延长)服务

※具体参照下一页电装全球销售网点



Global Network

关于电装机器人的售后服务，请向购买的代理店或以下电装机器人维修点、营业点垂询。

电装（中国）投资有限公司

北京	北京市朝阳区东三环北路5号北京发展大厦518室 〒100004	TEL.+86-10-5758-2835
上海	上海市闵行区元电路35号 〒201108	TEL.+86-21-2350-0108
广州	广州市体育东路138号金利来数码网络大厦1101-06室 〒510613	TEL.+86-20-3887-2753

电装全球网络



Area	Company
East Asia	DENSO WAVE, INC. [Japan]
	DENSO (CHINA) INVESTMENT CO., LTD. [China]
	DENSO INTERNATIONAL Korea Corporation [Korea]
Southeast Asia	DENSO SALES (THAILAND) CO., LTD. [Thailand]
	DENSO INTERNATIONAL ASIA PTE. LTD. [Singapore]

Area	Company
Europe	DENSO Europe B.V. [Germany]
North America	DENSO PRODUCTS AND SERVICES AMERICAS, INC. [USA]
	DENSO PRODUCTS AND SERVICES AMERICAS, INC. Tennessee office

安全注意事项

- 使用时请仔细阅读使用说明书，并正确使用。
- 本目录中使用的照片和图解很容易理解，因此，说明时省略了出于安全考虑的安全围栏等法令中规定的设备和装置。



- 在海外使用机器人时，建议购买安全规格产品，并加入安心海外服务。
- 本目录中所记载的数据截止于2018年3月，如有变更，恕不另行通知。

DENSO

